

第1章 設計車種與轉向軌跡

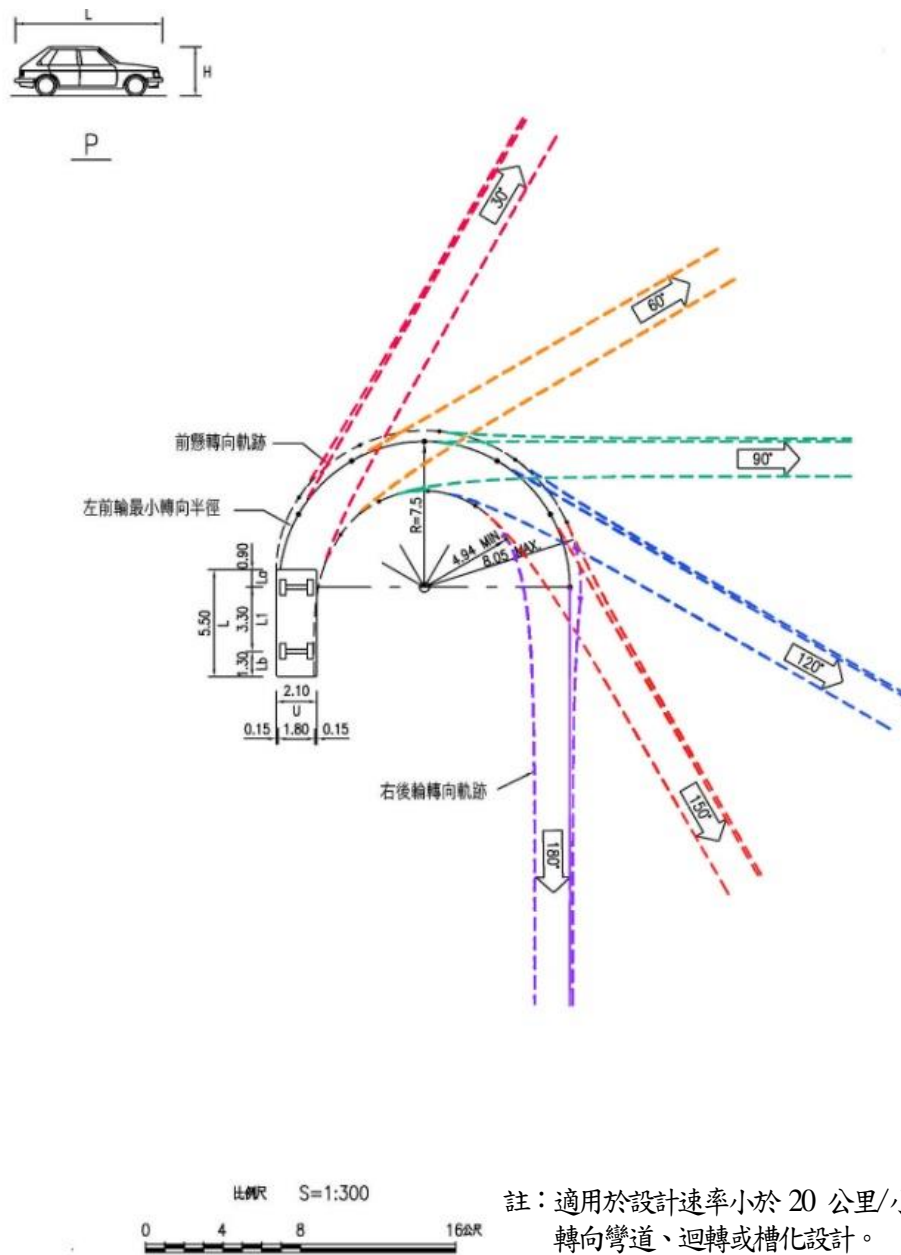

小客車最小轉向軌跡參考圖

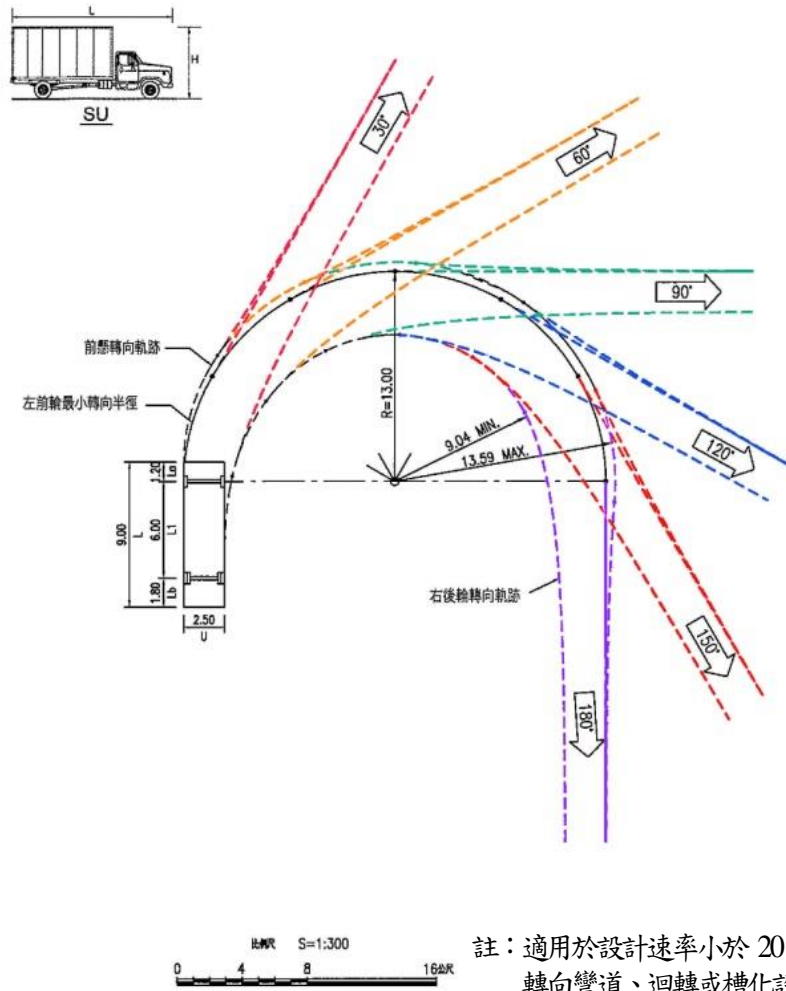

註：適用於設計速率小於 20 公里/小時以下之
轉向彎道、迴轉或槽化設計。

貨車最小轉向軌跡參考圖

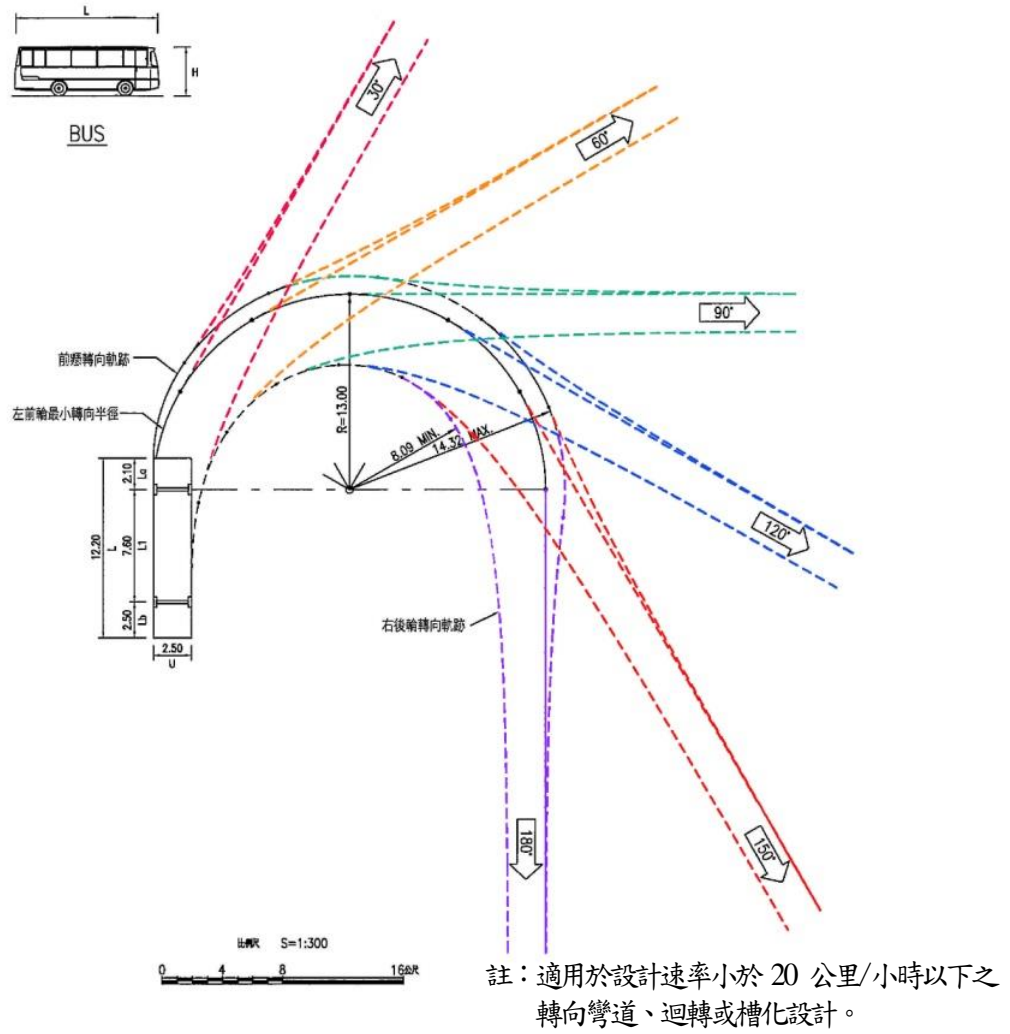

大客車最小轉向軌跡參考圖

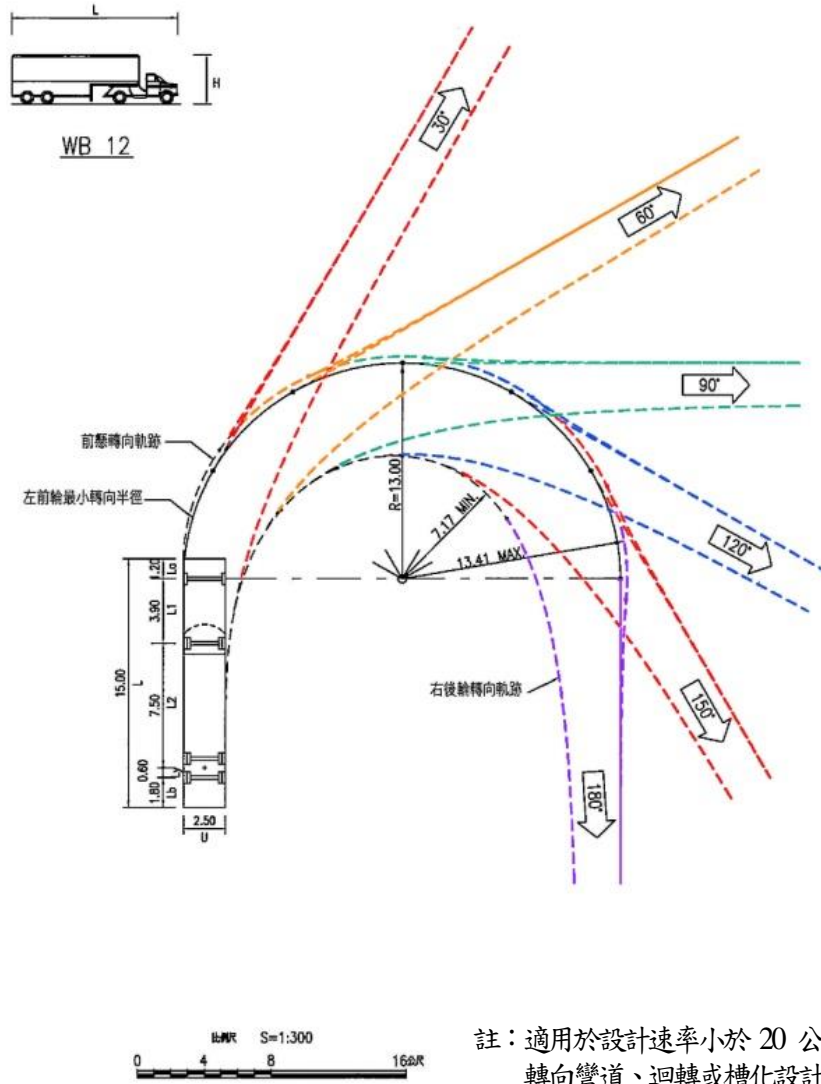

中型聯結車最小轉向軌跡參考圖

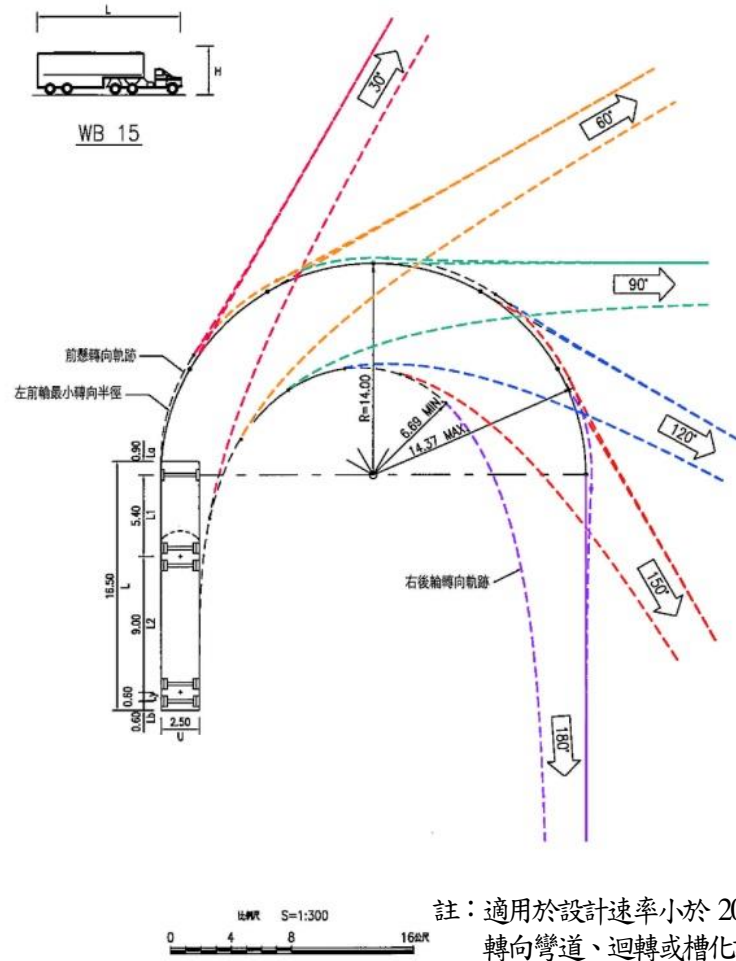

大型聯結車最小轉向軌跡參考圖

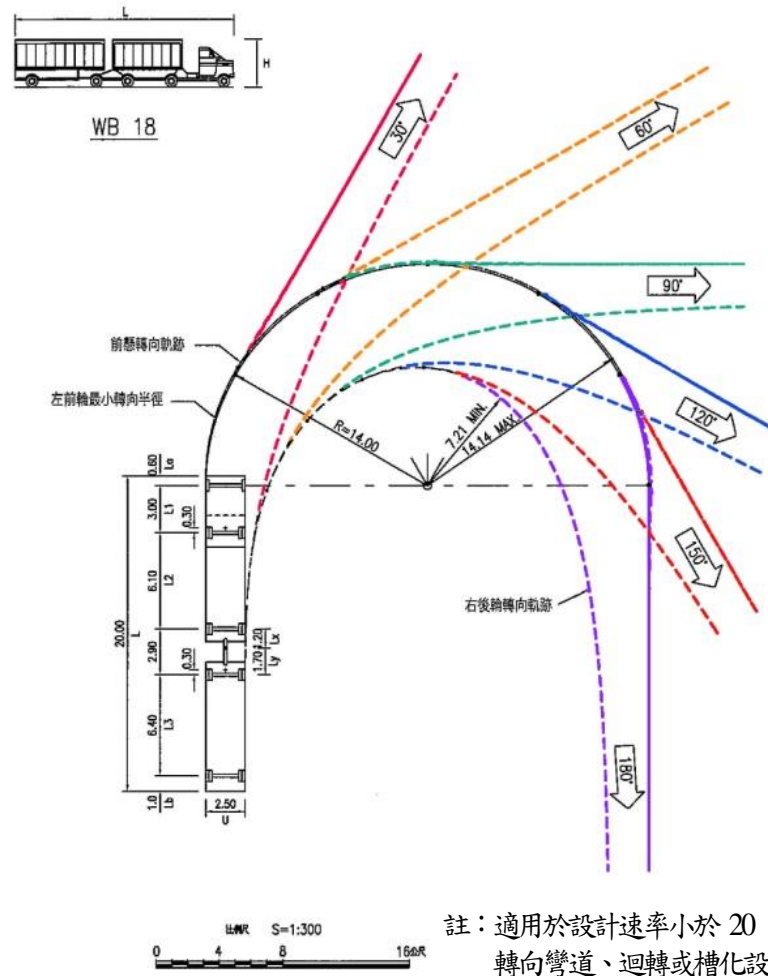

註：適用於設計速率小於 20 公里/小時以下之
轉向彎道、迴轉或槽化設計。

全聯結車最小轉向軌跡參考圖